

2021

Benutzerhandbuch

BBQ WOOD OVEN

DE

RÖSHULTS

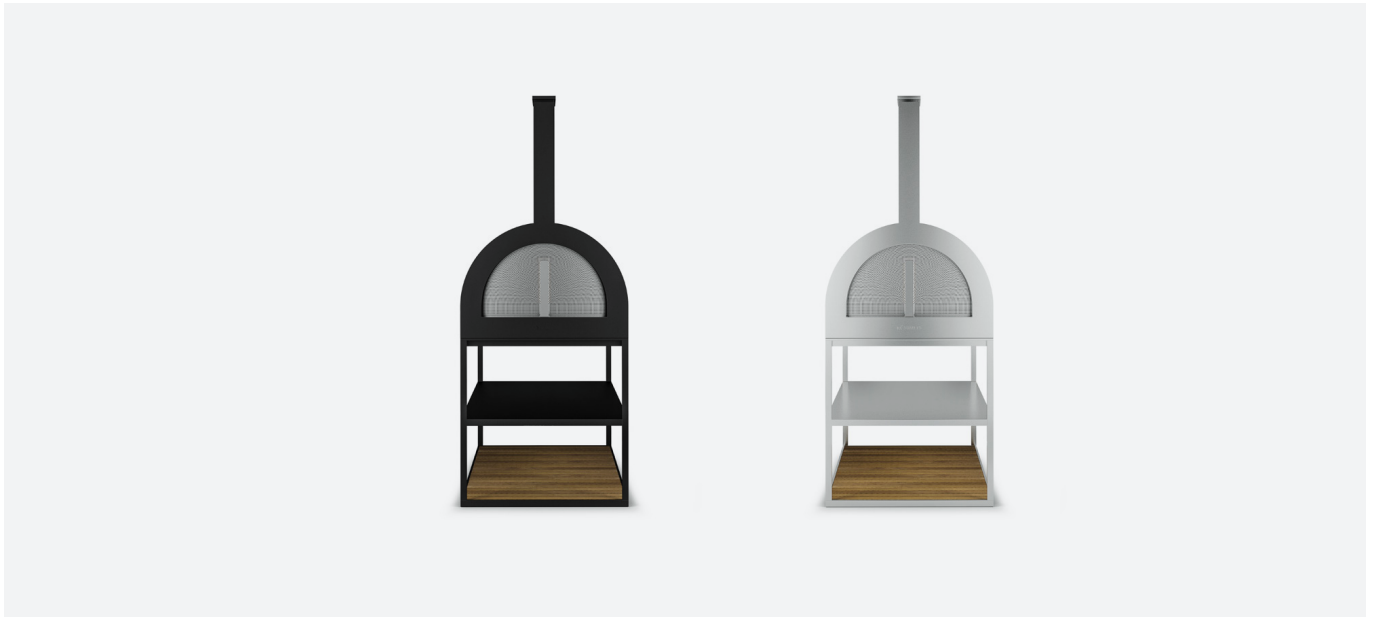

BBQ Wood Oven

Design:	Broberg & Ridderstråle
Kunst nein:	200225 / 200226
Farben:	Anthrazit, Goldbraun / Gebürsteter Edelstahl, Goldbraun
Materialien:	Edelstahl, Teak
Messungen:	L 800 D 1000 H 2000 mm / L 31.5 D 39.4 H 77.6 in
Rahmengewicht:	42 kg / 92.6 lb
Ofengewicht:	111 kg / 244.7 lb
Gesamtgewicht:	153 kg / 337 lb

Farbmuster

Rahmen erhältlich in



Anthracite. Akzo Nobel Black HT550 WN303JR
Röshults-Probe: C0005



Brushed Stainless Steel. AISI 316L, Scotch-Brite
Röshults-Probe: ME003

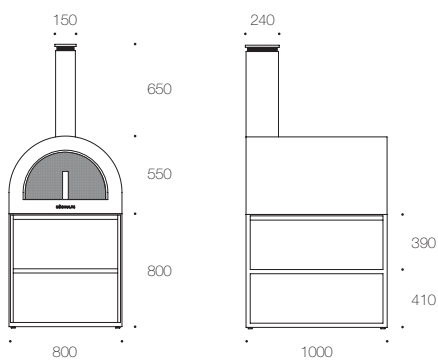

BBQ Wood Oven

Teile

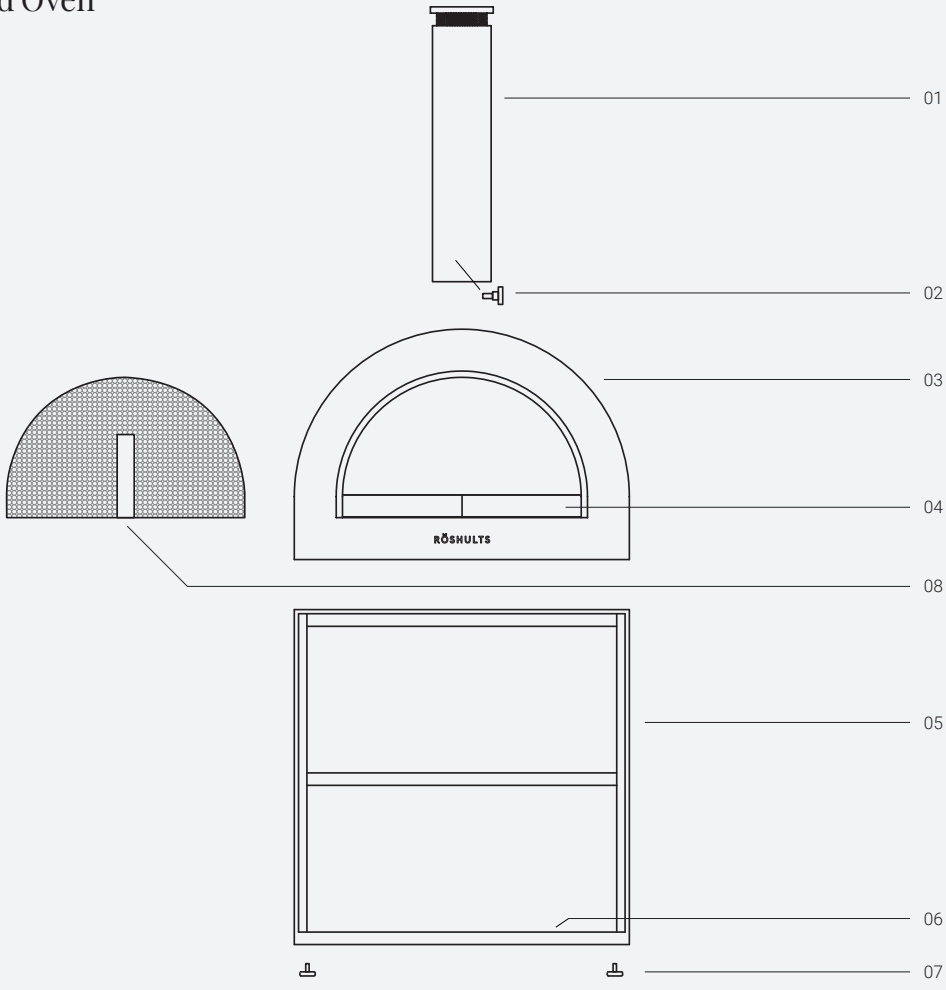

NO	BESCHREIBUNG
01	Kamin
02	Bolzen Schornstein
03	Schale
04	Ofensteine

NO	BESCHREIBUNG
05	Unterer Rahmen
06	Unteres Teakholzregal
07	Verstellbarer Fuß
08	Frontdeckel

Vor dem ersten Gebrauch

- Packen Sie alle Teile aus und entfernen Sie alle Verpackungsmaterialien..
- Stellen Sie den unteren Rahmen auf eine ebene und stabile Stelle.
- Legen Sie die halbkreisförmige Holzofenschale auf den Rahmen
- Legen Sie alle Steine unten in den Ofen.

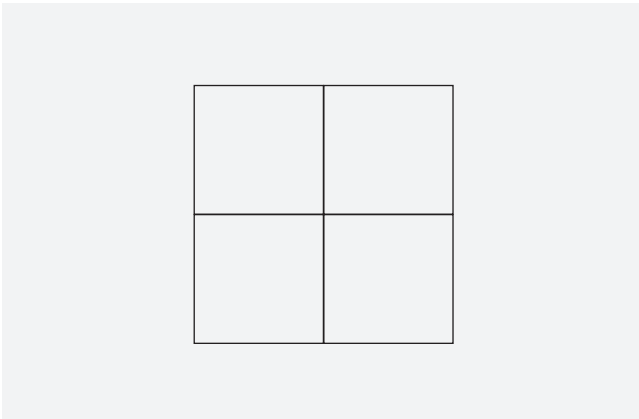

- Montieren Sie den Schornstein. Der Schornstein hat unten kleine Haken, stecken Sie sie in die Schlitzlöcher oben auf dem Ofen und drücken Sie den Schornstein nach vorne, um ihn in der richtigen Position zu befestigen.
- Im Schornstein sollte eine Schraube angebracht werden.

Hinweis!

Vor dem Zusammenbau des Schornsteins:

1. Schraube die Schraube heraus.
2. Montieren Sie die Schraube wieder, wenn Sie den Schornstein montiert haben.

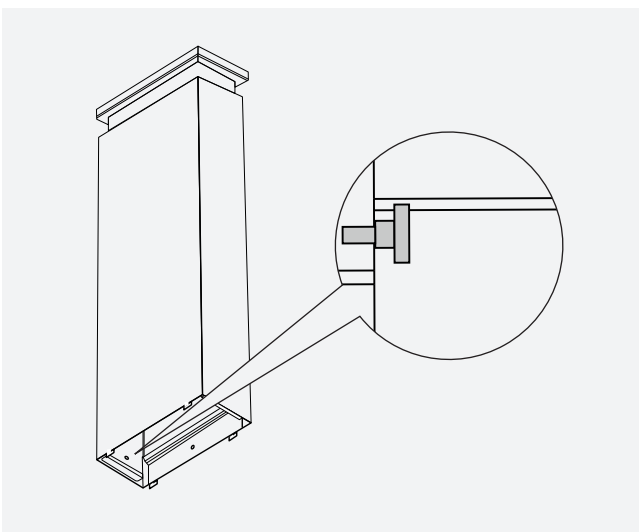

Machen Sie ein Feuer im Ofen

- Legen Sie **maximal** 4 Stück Brennholz auf einer Seite in den Ofen. Legen Sie 2 Stück Brennholz in eine Richtung und legen Sie 2 Stück quer darüber. Verwenden Sie nach Möglichkeit Birkenholz.
- Zünde sie mit Paraffintabletten oder ähnlichem an.

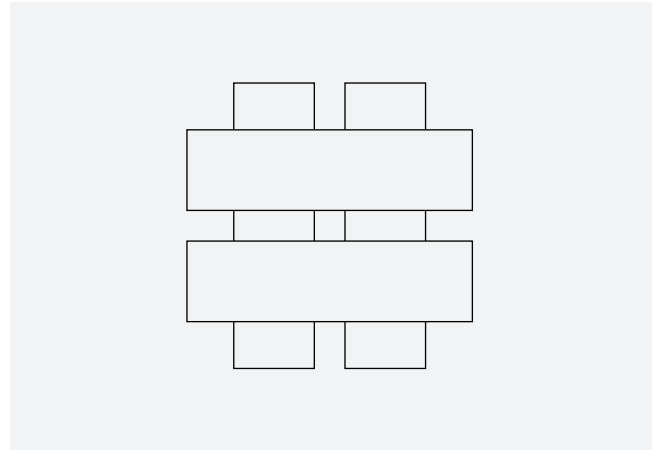

Wenn Sie das Brennholz auf eine Seite des Ofens legen, kann das Feuer im Ofen zirkulieren. Die Flamme zirkuliert von der Seite, oben gegen das Dach und gegen die andere Seite des Ofens. Fügen Sie mehr Brennholz hinzu, wenn das Feuer brennt, um sicherzustellen, dass im Ofen immer Feuer brennt. Immer maximal 4 Brennholzer gleichzeitig brennen lassen, **nie mehr**.



Warnung!

Entzünden Sie das Brennholz nicht mit Alkohol, Feuerzeugflüssigkeit oder anderen brennbaren Flüssigkeiten. Lassen Sie keine Flammen aus der Vorderseite des Ofens gehen.

Seien Sie sich bewusst, dass Sie mit Feuer arbeiten. Berühren Sie nicht die Außenhülle des Ofens und den Schornstein, während Sie ein Feuer im Ofen haben. Auch nachdem das Feuer ohne Flamme glimmt, berühren Sie nicht den Rohbau und den Schornstein.

Verwenden Sie kein Wasser, um den heißen Holzofen abzukühlen, da Sie sich dabei verbrennen oder verbrühen können. Verwenden Sie immer geeignete Kochutensilien und Kleidungsstücke, während Sie den Backofen benutzen und den Frontdeckel bewegen.

Temperatur

Die Temperatur innerhalb und außerhalb des Ofens ist abhängig von der Qualität des Brennholzes, der Außentemperatur und dem Wetter. Bei Verwendung von Birkenholz von guter Qualität, 4 Stück auf einmal, erreicht die Temperatur im Ofen ca. 350 °C oder 662 °F (gemessen bei einer Außentemperatur von + 6 °C oder + 42,8 °F).

Wartung und Reinigung

Speicherung

Lagern Sie Ihre Möbel, wenn möglich, während der Wintermonate zum Schutz drinnen an einem kühlen und trockenen Ort. Wenn dies nicht möglich ist, empfehlen wir, Ihre Möbel im Herbst und Winter zum Schutz mit einem Röshults Luxury Cover abzudecken. Beachten Sie jedoch, dass sich unter der Abdeckung Kondenswasser bilden kann, das zu Schimmel und Stockflecken führen kann. Daher ist darauf zu achten, dass die Luft zwischen dem Bezug und dem Möbel zirkulieren kann, um Kondensation zu minimieren.

Rostfreier Stahl

Edelstahl ist nicht völlig wartungsfrei. Es erfordert Pflege, um seine Oberfläche zu erhalten. Es muss aus ästhetischen Gründen gereinigt werden und um die Korrosionsbeständigkeit zu erhalten. Jegliche Verschmutzung der Oberfläche durch Schmutz oder andere Materialien verringert die Widerstandsfähigkeit.

Pflegehinweise

Edelstahl lässt sich leicht mit verschiedenen Methoden reinigen. Tatsächlich gedeiht es bei häufiger Reinigung, und im Gegensatz zu einigen anderen Materialien ist es unmöglich, Edelstahl durch übermäßiges Reinigen „abzunutzen“.

Wischen Sie Ihr Produkt nach Gebrauch immer ab. Wir empfehlen, die Möbel regelmäßig mit einem Mikrofasertuch und Seifenlauge zu reinigen. Um eine graue Beschichtung der Oberfläche zu vermeiden, lassen Sie kein Wasser oder andere Flüssigkeiten in den Edelstahl eintrocknen. Wenn Wasser mineralische Feststoffe enthält, die Wasserflecken hinterlassen, ist es ratsam, die Oberfläche mit trockenen Tüchern vollständig abzuwischen.

- Streuen Sie trockenes pulverförmiges Reinigungsmittel, z. B. Waschpulver, auf die Oberfläche.
- Reiben Sie das Pulver mit einem feuchten Schwamm sanft auf die Oberfläche.
- Gründlich mit kaltem Wasser waschen.
- Wischen Sie die Oberfläche mit einem trockenen, weichen Tuch trocken.

Entfernung von Kalkbelägen

Kalkablagerungen durch Wasserverdunstung an der Oberfläche können mit folgenden Lösungen entfernt werden: Essig, Essig 10%, verdünnte Salpetersäure (1/5 HNO₃, 4/% Wasser). Während der Behandlung mit Salpetersäure sollten Sie für eine gute Belüftung in der Umgebung sorgen. Ansonsten gelten die gleichen Handhabungsvorschriften wie für starke Säuren. Spülen Sie die Oberfläche nach der Behandlung mit einer der oben genannten Lösungen gründlich mit kaltem Wasser ab und wischen Sie sie mit einem weichen Poliertuch trocken.

Entfernung von Rostbeschichtungen

Rostanstriche, die nicht länger auf der Oberfläche waren, können in der Regel mit einem milden Scheuerpulver entfernt werden. Reiben Sie das trockene Scheuerpulver mit einem feuchten Tuch sanft auf die Stahloberfläche, waschen Sie es mit kaltem Wasser ab und wischen Sie es mit einem weichen Tuch trocken.

Wenn Rostschichten auf dem Edelstahl über längere Zeit ausgetrocknet sind, kommt es in der Regel zu einer gewissen Verfärbung durch die Korrosion.

Produkte in der Oberfläche. Dies führt zu einer Verfärbung, nachdem der Rost wie oben beschrieben entfernt wurde. In solchen Fällen empfehlen wir alternativ das Bürsten mit trockenen Nylonfaserbürsten oder die Entrostung mit verdünnter Salpetersäure HNO₃, verdünnt mit 4 Teilen Wasser. Spülen und Trocknen wie oben.

Teak

Wenn Sie Ihr Teakholz, das ein hartes und langlebiges Material ist, gut pflegen, kann es ein Leben lang halten.

Unbehandelte Teakholzmöbel, die Sonne, UV-Licht, Feuchtigkeit und Regen ausgesetzt sind, entwickeln mit der Zeit eine Patina sowie eine silbrig-graue Farbe und die Holzmaserung kann aufsteigen. Dieser Vorgang beeinträchtigt weder die Festigkeit noch die Qualität des Holzes, wir empfehlen jedoch die Verwendung einer Versiegelung, um die Möbel so nah wie möglich an ihrer ursprünglichen Form zu halten. Sie können sich an Ihren örtlichen Lackierer wenden, wenn die Originalfarbe bevorzugt wird.

Bitte beachten Sie, dass Teakholz ein Naturprodukt ist und sich daher ständig verändert. Dadurch können durch das Trocknen kleine Risse entstehen und die Lamellen können sich leicht verziehen.

Das gesamte Teakholz, das Sie bei Röshults kaufen, ist FSC-zertifiziert.

Pflegehinweise

Unsere Teakholzmöbel werden unbehandelt geliefert. Bleiben die Möbel unbehandelt, wird das Teakholz mit der Zeit patinieren und blassgrau verfärben. Wenn Sie die ursprüngliche goldene Farbe beibehalten möchten, **empfehlen wir die Behandlung von Teakholzmöbeln mit einer empfohlenen Teakholzversiegelung**. Es wird empfohlen, alle Flecken mit Wasser und Reinigungsmittel abzuwischen, einschließlich normaler Verschmutzungen, Flecken und Sporen mit Schimmel-/Pilz- oder anderen Schimmel-/Pilzrückständen. Verwenden Sie bei hartnäckigen Flecken einen Schrubber mit weichen Borsten (z. B. Küchen-/Topfschrubber).

Bitte decken Sie Ihre Möbel nicht mit Plastik oder ähnlichem Material ab. Dadurch wird ein natürlicher Luftstrom verhindert, der das Holz zum Schwitzen bringt und die Luftfeuchtigkeit erhöht. Als Folge kann Schimmel entstehen.

In einigen Fällen kann es trotz Beachtung der Pflegehinweise zu Schimmel oder Mehltau kommen. Dies kann vorkommen, wenn die Möbel unter Bäumen gelagert wurden oder durch Luftverschmutzung. Dies ist nicht durch die Garantie abgedeckt.

Teak-Versiegelung wird empfohlen, um die natürliche Honigfarbe zu erhalten. Teak-Versiegelung enthält UV-Schutz, um die Sonne vor dem Vergrauen der Möbel zu bewahren, sowie ein Fungizid, um das Wachstum von Schimmel und Mehltau auf der Oberfläche Ihrer Möbel zu verhindern. Versiegelung ist nicht gleich Lack. Es soll die Farbe des Holzes erhalten und ist atmungsaktiv, sodass die natürlichen Öle entweichen können, ohne zu sprudeln oder sich wie Lack abzulösen. Versiegelungen und Konservierungsmittel dienen sowohl als Schutzmittel als auch als Flecken. Generell gilt: Je dunkler die Beize, desto mehr Sonnenschutz bietet sie und desto seltener muss sie erneut aufgetragen werden.

Wenn die Möbel über einen längeren Zeitraum der Witterung ausgesetzt waren und eine Patina entwickelt haben, kann es erforderlich sein, diese vor der Reinigung und Behandlung abzuschleifen. Täglich mit einem feuchten Tuch, Wasser und Spülmittel reinigen. Verwenden Sie alternativ eine Seifenflockenlösung, um das Holz zu sättigen, damit die Möbel nicht so leicht Flecken bekommen. Sie können Ihre Teakholzmöbel auch mit einem lauwarmen Tuch oder einem weichen Schwamm reinigen.

3. Sand die erste Schicht der Möbel.
4. Mit lauwarmem Wasser und Seife waschen.
5. Lassen Sie die Möbel an der Luft trocknen.
6. Tragen Sie eine dünne Schicht Teak-Versiegelung auf.
7. Wischen Sie überschüssiges Material mit einem Lappen ab. (Lappen gründlich waschen und an der Luft trocknen lassen, um Brandgefahren zu beseitigen)

Hinweis!

Tragen Sie niemals Teak-Versiegelung auf, wenn die Möbel nicht vollständig trocken oder verschmutzt sind. (Schimmel kann auftreten und Schmutz kann schwerer zu entfernen sein)

Das Auftragen des Konservierungsmittels ist unkompliziert. Bei der ersten Anwendung sollte das Holz ein bis zwei Wochen in der Sonne stehen, damit sich die Holzmaserung öffnen kann. Eine Schicht Teak-Versiegelung sollte aufgesprüht und eingerieben werden. Zwei Schichten sollten auf diese Weise aufgetragen werden. Der Bereich unter den Möbeln sollte mit einem Tuch oder Zeitungspapier geschützt werden, da die meisten Versiegelungen Beton verfärben. Nach der ersten Anwendung sollte Teak-Versiegelung jedes Jahr neu aufgetragen werden, indem das Holz mit einem milden Reinigungsmittel und Wasser gereinigt und nur auf die sonnenbeschienenen Oberflächen aufgesprüht und eingerieben wird.

Nach dem Versiegeln der Möbel ist nur sehr wenig Pflege erforderlich, um die Oberfläche zu erhalten. Gelegentliches Waschen mit Wasser und Seife entfernt normale Verschmutzungen. Öle aus Lebensmitteln, Wein, Kaffee und einigen Gewürzen dringen in die Versiegelung ein und können Flecken hinterlassen. Um dies zu vermeiden, kann ein Teak-Klarlack auf die Oberfläche aufgetragen werden, um die Fleckenbeständigkeit zu verbessern.

Färbung

Bitte beachten Sie, dass Sie nach der Beizung Ihres Teakholzes nicht mehr zur natürlichen goldbraunen oder verwitterten silbergrauen Farbe zurückkehren können, ohne die Beize abzuschleifen. Fleck soll dauerhaft sein. Wenn Sie Ihre Möbel nach dem Verfärben silbergrau färben möchten, müssen Sie sie zuerst schleifen, bevor Sie die Beize auftragen.

